

Lion

SISTEMA DE ALARMA
PARA MOTOCICLETAS

MANUAL DE OPERACIÓN

POR FAVOR LEER ANTES DE UTILIZAR

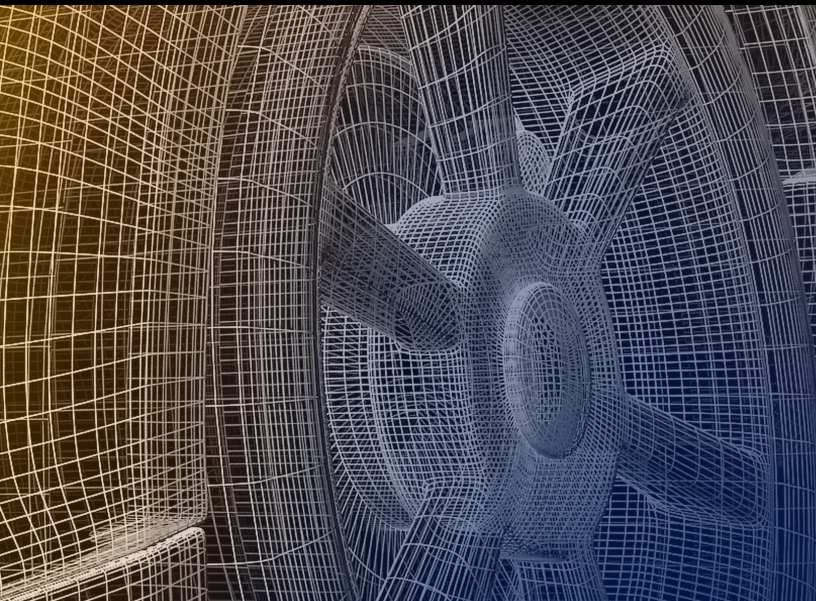

INTRODUCCIÓN

Felicitaciones por escoger la Alarma de Motocicleta Lion.

Un sistema de alarmas para motocicletas de alta calidad es una decisión sabia para prevenir la pérdida de un vehículo por robo. Este sistema fue diseñado por la imaginación de los expertos ingenieros electrónicos que integran nuestro equipo y trayectoria exitosa.

Se utiliza un proceso de ensamblaje automático computarizado y tecnologías de información y comunicación en la producción para garantizar una alta calidad y confianza en el desempeño del sistema. Una revisión exhaustiva al recibir el producto verifica un desempeño completo de sus funciones para asegurar su excelencia. Por favor leer el diagrama de circuito cuidadosamente e instale el sistema con la asistencia de un mecánico eficiente para garantizar una correcta instalación.

Muchas Gracias!

BREVE INTRODUCCIÓN DE FUNCIONES



Botón de Activación

Modo de Activación: presionar  para activar el sistema de alarma.

Modo de Silencio: presionar  dos veces en tres segundos para activar esta modalidad en estado normal.

Antisecuestro: al estar manejando, presionar  para bloquear el motor.

Botón de Desactivación

En Modo de Activación: presionar  por cinco segundos para desactivar el sistema, la sirena hará dos pitidos y las luces destellarán dos veces. Si el Sistema está Sonando: presionar  para detener la sirena temporalmente.

Al Conducir: presionar  para apagar la motocicleta momentáneamente.

Botón de Encendido de Motor

Presionar  dos veces continuas para iniciar el motor remotamente.

Botón de Localizador

 (únicamente en transmisores de cuatro botones)

Presionar  en estado normal o estado de activación para localizar la motocicleta, la sirena dará 5 pitidos y las luces destellarán.

FUNCIONES

1. Activación

Presionar  la sirena dará un pitido y las luces destellarán una vez. El sistema entra en modo de alerta luego de tres segundos.

2. Modo de Silencio

Presionar  dos veces, la sirena dará un pitido y las luces destellarán una vez al entrar en modo de silencio.

3. Desactivación

Presionar  en modo de activación. La sirena darán dos pitidos y las luces destellarán dos veces al desactivar el sistema. En el caso de estar en modo silencioso, la sirena no dará pitidos.

4. Inicio de Motor Remotamente

Presionar  dos veces antes de un segundo y el motor iniciará remotamente.

5. Localizador (únicamente en transmisores de cuatro botones)

Presionar  en modo normal o de activación. La sirena dará 5 pitidos y las luces destellarán 5 veces simultáneamente.

6. Detener Alarma Temporalmente

Al estar sonando la sirena, presionar  para detenerla temporalmente.

7. Alarma de Vibración

a) Con el primer golpe la sirena dará cinco pitidos y as luces destellarán cinco veces simultáneamente. Una segunda vibración más fuerte dentro de diez segundos de la inicial activará la sirena por 25 segundos.



b) En modo de silencio, con el primer golpe las luces destellarán cinco veces. Un segundo golpe dentro de diez segundos del inicial activará las luces que destellarán por diez segundos.

c) Si se enciende el vehículo con la llave en modo de activación o silencio, la sirena continuará dando pitidos y las luces destellarán simultáneamente. Presionar  para detenerlos o volverá el sistema a modo de activación luego de 25 segundos.



8. Función de Adelantado (únicamente en transmisores de cuatro botones)

Presionar  al estar conduciendo. La sirena dará pitidos y las luces destellarán simultáneamente por 15 segundos. Esto se puede detener apretando cualquier botón.

9. Antisecuestro

Presionar  por cinco segundos al estar conduciendo. La sirena comenzará a sonar y las luces destellarán. Luego de 10 segundos el motor se apagará, la sirena sonará por cinco segundos y el vehículo permanecerá en modo de activación. Este proceso se puede detener presionando .

10. Auto-Reactivación

Presionar  en modo de activación. La sirena dará dos pitidos y las luces destellarán dos veces al desactivar la alarma. Si no se golpea o enciende la motocicleta dentro de 30 segundos, volverá a modo de activación. Para desactivar el sistema completamente se debe presionar  dos veces. La primera vez la sirena dará dos pitidos y las luces destellarán dos veces. Al presionar la segunda vez las luces destellarán dos veces y el sistema quedará completamente desactivado.

11. Recordatorio de Activación

Si el usuario no activa el sistema luego de diez segundos de haber apagado el vehículo la sirena dará tres pitidos y las luces destellarán tres veces para recordarle al usuario de activar el sistema.

12. Memoria de Estado

Cuando es removida la alimentación del sistema de alarma, al encenderse nuevamente el sistema regresa al modo en que se encontraba anteriormente.

13. Programación de Controles

Remueva los cobertores plásticos del módulo y localice un botón que esta junto al ajuste del sensor de golpes sin colocar la llave de ignición. Presiónelo por cinco segundos. Las luces darán tres destellos y permanecerán encendidas. En este momento presione cualquier botón en cada control a programar (máximo cuatro controles). Al realizar este procedimiento, todos los controles antiguos serán borrados.

INSTALACIÓN STANDARD APAGADO EN NEGATIVO

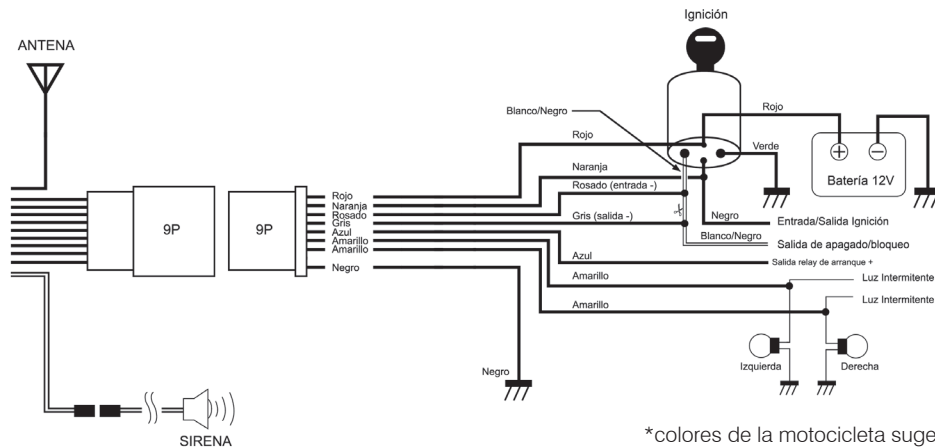

*colores de la motocicleta sugeridos, estos pueden variar

INSTALACIÓN STANDARD

APAGADO CON CORTE DE IGNICIÓN

